

RAVE
RAKENNUS



KOY Terästien Varastohallit

ENNAKKOMARKKINOINNISSA

Osta omaksi tai sijoitusvarastoksi! Terästielle rakennetaan lämmin varastohalli, jossa 42 m²-400 m² varastotilaa! Mahdollista myös lisävarustaa oma hallitila tarvitsemallaan tavalla.

KOY TERÄSTIEN VARASTOHALLIT

Terästien hallit rakennetaan Ylivieskaan Koskipuhdon teollisuusalueelle, Korjaamontien ja Terästien kulmaan. Sijoitusvarastoksi, omaan tai yrityksesi käyttöön!



Varasto mahdollista lisävarustaa tarvitsemallasi tavalla. Varaston kokoon ja lisävarustetasoon voit vaikuttaa vielä ennakkomarkkinointivaiheessa. Mahdollista varata 42 m² – 400 m² varastotilaa!

Perus hallikoot 42,4 m² ja 49,4 m². Korkeus 4,4 m. Kaikkiin varastoihin tulee oma sähkönmittaus ja piha-alue asfaltoidaan. Kulkuovi on varaston nosto-ovessa.

Halliosaan tulee vesikiertoinen lattialämmitys, joka säädetään peruslämpöön 8-10 °C. Lämmitysmuoto on kaukolämpö, jonka ansioista lämmityskulut pysyvät pieninä. Ilmanvaihto on painovoimainen ja jokaisessa hallissa on öljynerotuskaivo.

“ Terästien hallit rakennetaan Ylivieskaan Koskipuhdon teollisuusalueelle. Sijoitusvarastoksi, omaan tai yrityksesi käyttöön!

RAKENNAMME UUTTA, REMONTOIMME VANHAA.

Pohjanmaalla toimiva Rave Rakennus rakentaa uutta ja remontoi vanhaa yli kymmenen vuoden kokemuksella. Meidät tunnetaan erityisesti korkealaatuisesta asuntorakentamisesta. Kotien lisäksi kohteitamme ovat erilaiset liike- ja toimistotilat.

Rave Rakennuksen palveluihin kuuluvat myös korjausrakentaminen ja remontointi mattojen vaihdosta kylpyhuoneremontteihin ja ovien säätöihin. Laajan ja luotettavan kumppaniverkostomme ansiosta asiakas saa meiltä kokonaistoimituksen, johon sisältyvät erikoisosaamisen alueet kuten:

- ⊙ LVI-työt
- ⊙ Sähkötyöt
- ⊙ Peltityöt
- ⊙ Muurauspalvelu
- ⊙ Sisustusratkaisut
- ⊙ Kappaletavara- sekä elementtirakentaminen



VARASTOHALLIT, 42 M² JA 49 M²

Perus hallikoot 42,4 m² ja 49,4 m². Kaikkiin varastoihin tulee oma sähkönmittaus ja piha-alue asfaltoidaan.

42,4 M² VARASTO (ILMAN LISÄVARUSTEITA)

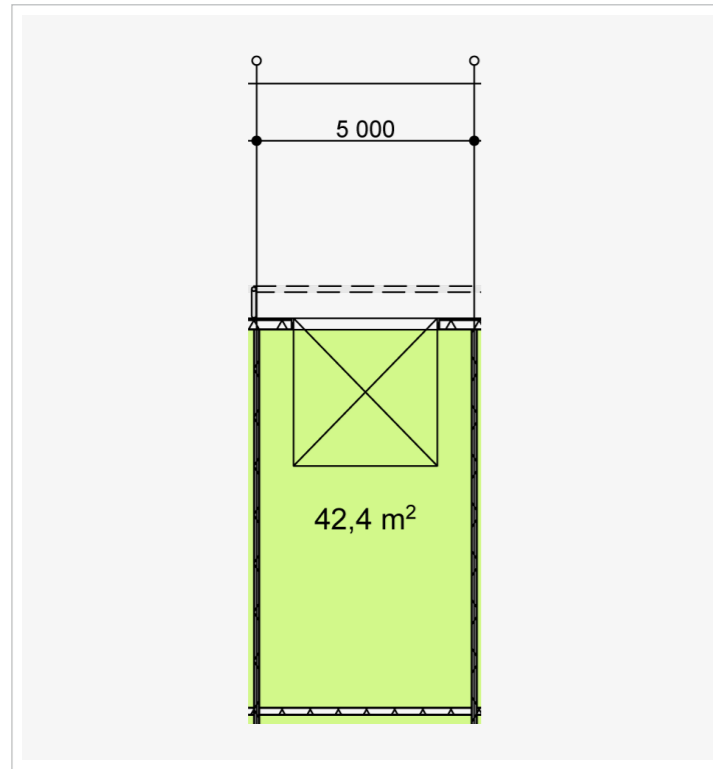

Velaton hinta : 50 000 €
Yhtiölaina : 30 000 €
Myyntihinta : 20 000 €

Arviovuokra : 340 €

Vuokratuottoarvio : 6,6%

Hoitovastikearvio : 1,5 €/m²

Varasto mahdollista lisävarustaa siivouskomerolla, wc:llä, minikeittiöllä, huippu-imurilla tai parvella.

Yhtiölaina ja myyntihinta tarkennetaan kun rakentaminen aloitetaan.
Hinnat sisältävät alv:n.

49,4 M² VARASTO (ILMAN LISÄVARUSTEITA)

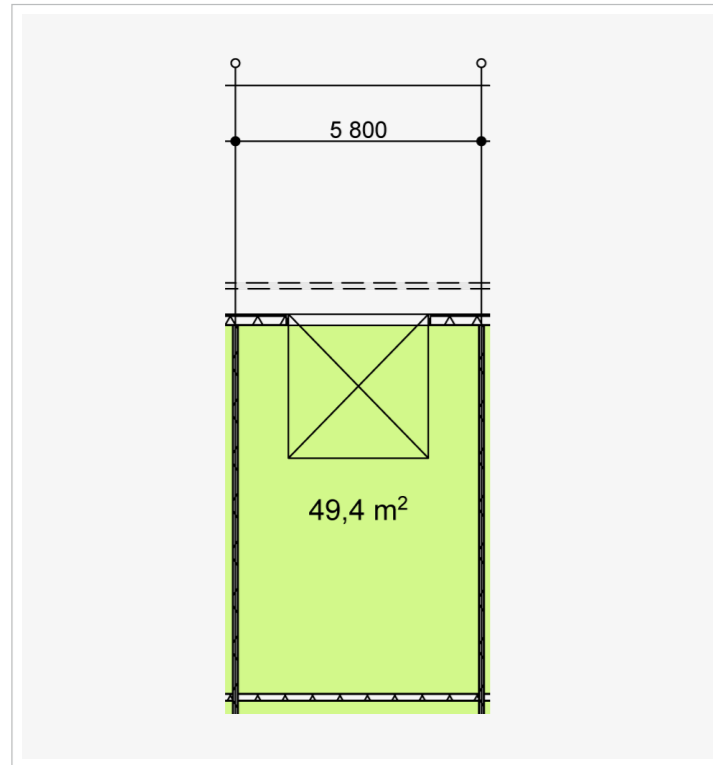

Velaton hinta : 57 000 €
Yhtiölaina : 34 200 €
Myyntihinta : 22 800 €

Arviovuokra : 395 €

Vuokratuottoarvio : 6,8%

Hoitovastikearvio : 1,5 €/m²

Varasto mahdollista lisävarustaa siivouskomerolla, wc:llä, minikeittiöllä, huippu-imurilla tai parvella.

Yhtiölaina ja myyntihinta tarkennetaan kun rakentaminen aloitetaan.
Hinnat sisältävät alv:n.

KOY TERÄSTIEN VARASTOHALLIT

POHJAPIIRROS, VARASTORAKENNUS A

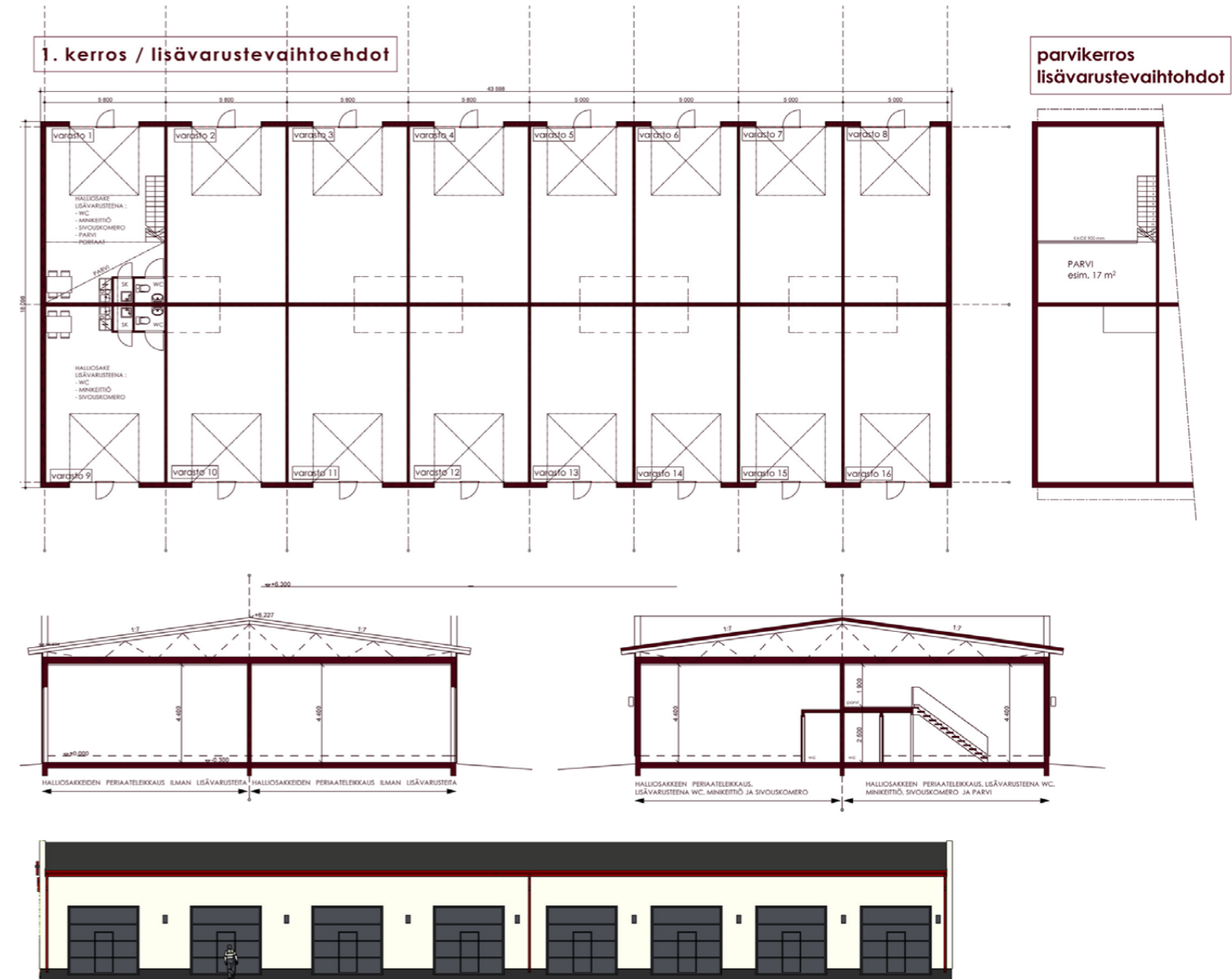

Kiinnostuitko? Ota yhteyttä, kerromme mielellämme lisää!

Antti Rantala
p. 044 322 0447
antti@raverakennus.fi

Mervi Sammalmaa
p. 040 145 9903
mervi@raverakennus.fi

KOY TERÄSTIEN VARASTOHALLIT

ASEMPIIRROS

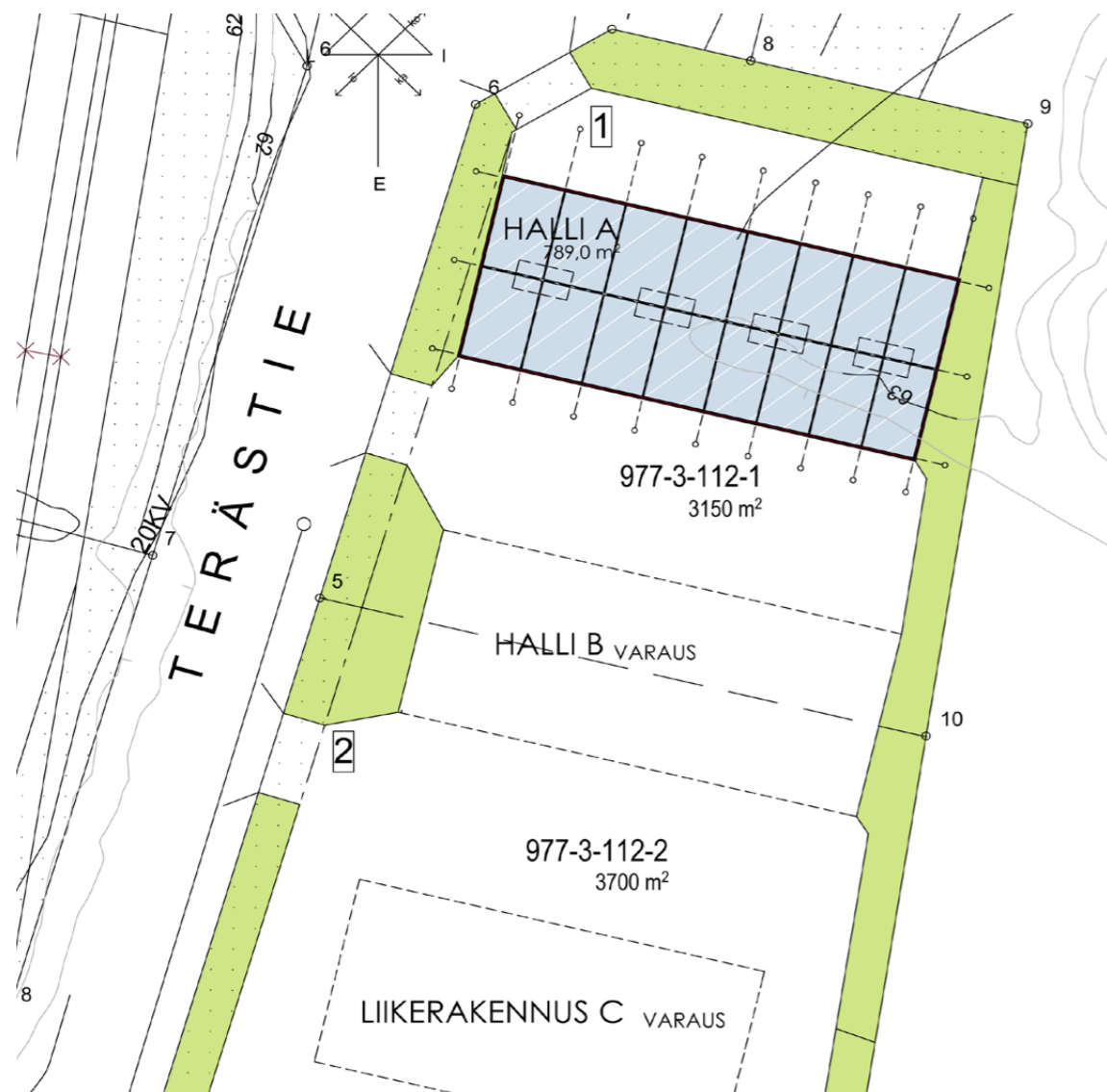

VARASTOHALLIIN VALITTAVAT LISÄVARUSTEET

Voit valita varastohalliisi tarvitsemasi lisävarusteet luettelosta. Kysy tarvittaessa vesipesun soveltuvuusmahdollisuuksia varastoon, myös muut rakenteelliset lisätiedot myyjältä.

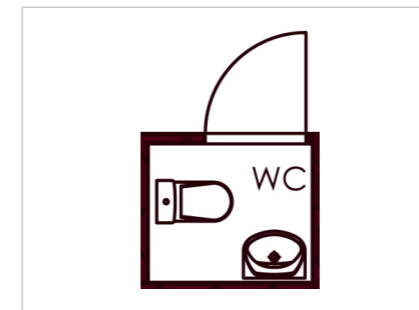

WC-TILA

WC- istuin, hana ja allas.

Hinta : 3 950 € (sis. alv)



SIIVOUSKOMERO

Pesuallas, hana, erillinen valokatkaisin. Seinäpinnat maalattuna 1-kertaan.

Hinta : 1 900 € (sis. alv)

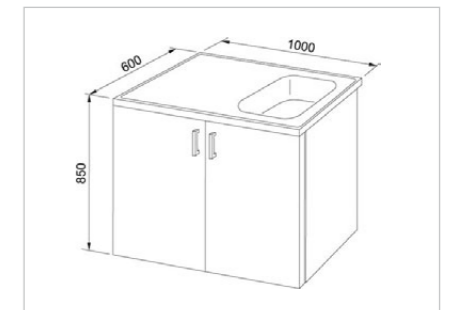

MINIKEITIÖ

Jääkaappi, pakastin, allas, pöytätaaso ja mikro.

Hinta : 1 900 € (sis. alv)

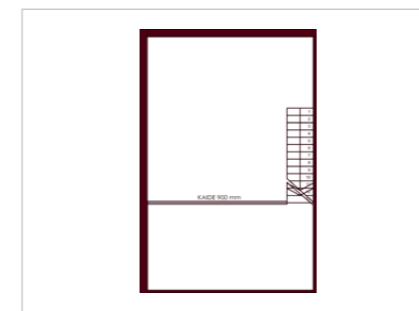

PARVI

Parvi 42,4 m² ja 49,4 m² kokosiin halliosakkeisiin. Kantavuus 150 kg/m², parven syvyys 2,4 m. Parven pinnat puuvalmiita (ei maali-pintaa). Erillinen valokatkaisin.

Hinta : 3 000 € (sis. alv)



HUIPPUIMURI

Kolmella poistoventtiilillä. Eristetty palovillalla.

Hinta : 1 550 € (sis. alv)



KÄSISAMMUTIN

12 kg

Hinta : 200 € (sis. alv)



Hyvityshinta käyttöveden varaajasta, mikäli tulee wc-tila -280 € (siivousskomero&minikeittiö).

RAVE

RAKENNUS

Rave Rakennus Oy

Hallitie 4
84100 Ylivieska

Antti Rantala

p. 044 322 0447
antti@raverakennus.fi

Mervi Sammalmaa

p. 040 145 9903
mervi@raverakennus.fi

WWW.RAVERAKENNUS.FI

Esite tehty ennakkomarkkinointivaiheessa.
Myyjä varaa oikeuden muuttaa siinä annettuja tietoja.